

オートシール SLE-40

Horizontal . Continuous . Band . Sealer

場所を取らないコンパクト設計を実現！内容物を選ばない横送りシール機です。



Photo Shown with Optional Ribbon Type Printer. オプションのリボン型プリンタに示す光。

SLE-40 is design for horizontal pouch packaging bags sealing with tilting angle adjustable belt conveyor. It is suitable for all sort of contents - food, medicine & chemical industrial products, electronic products and automotive parts. Seal band may use Steel or Teflon (available upon request). It is compact in design and energy saving. This model is equipped with the latest digital temperature controller to seal various kinds of plastic films.

SLE-40は、角度調整可能なベルトコンベアを傾けるとシール水平パウチ包装袋のデザインです。食品、医薬品・化学工業製品、電子製品および自動車部品 - それはすべてのコンテンツの並べ替えに適しています。場所を取らないコンパクト・省エネ設計を実現。このモデルは、プラスチックフィルムの様々な種類を密封するために最新のデジタル温度調節器が装備されています。



Simple Control Panel シンプルな電気パネル

Applications:

Whole foods, whole medicines, chemicals, whole small type industrial products, electronics parts, automotive parts, etc.
Seals most of modern packaging materials such as PE, PP, PVC, OPP, Polycello laminated, Aluminum Foil and etc.

使用例

など自然食品、全体医薬品、化学品、全体の小型工業製品、電子部品、自動車部品
シールなどのPE、PP、PVC、OPPなどの近代的な包装材料のほとんどは、Polycelloは、アルミホイル等を積層

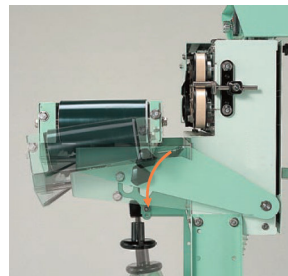

内容物の状態や作業状態に応じたコンベアの位置に調整出来るので作業がたいへん便利です。
Conveyor built with adjustable tilting angle convenience for loose product support while sealing

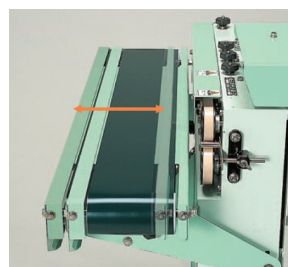

コンベアスライド調節機構
袋のサイズに合うことが出来る
スラ
Conveyor Slide In/Out feature convenience for different sizes of bag support while sealing

オートシール SLE-40

Horizontal . Continuous . Band . Sealer

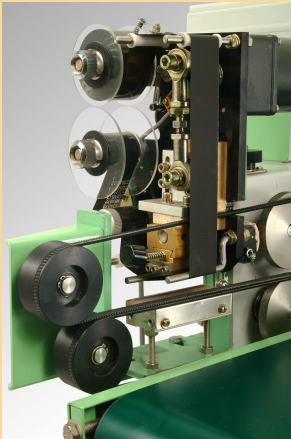

Optional Ribbon Printer Features / オプションのリボンプリンター機能

Use it for printing at the same time as it seals, or printing on an empty bag before product being inserted. Sharp printing display at all conditions and very responsive.

シールと同時に印字、シール後の印字、商品充填前の印字と、あらゆる条件に対応し、鮮明な表示が製品を引き立てます。

- Intermittent Printing. / 断続的な印刷。
- Ribbon Type Printing. / リボンタイプ印刷。
- Photo beam triggering sensor for printing. / フォトビームは、印刷用のセンサをトリガする。
- Adjustable printing distance, printing pressure and temperature. / 調節可能な印刷距離、印圧および温度。

2010.04.07

Print Sample / サンプルプリント

Machine Dimension Diagram

外形寸法図

Optional Ribbon Type Date Printer

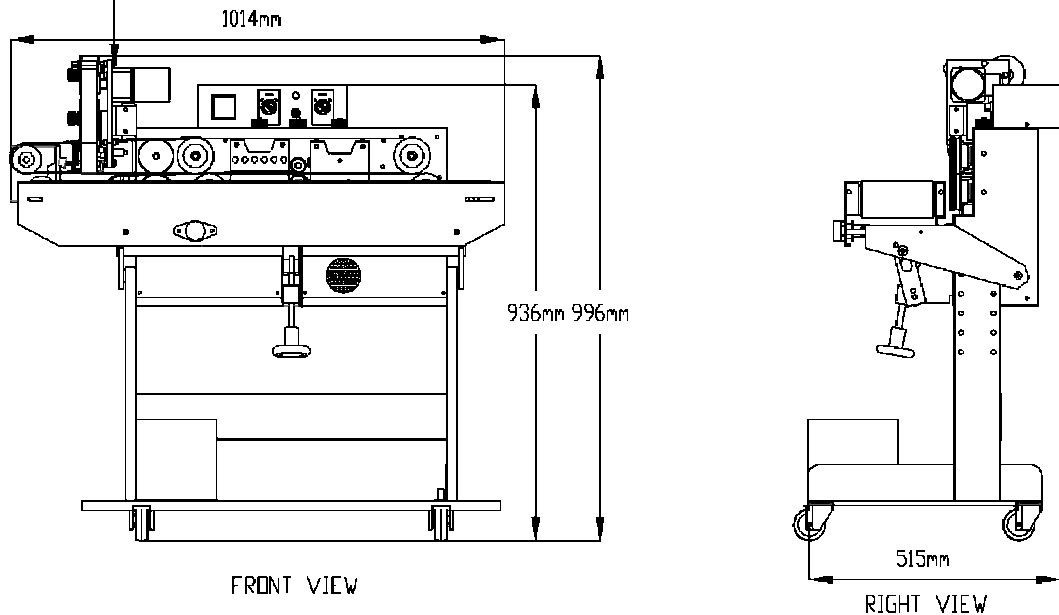

SPECIFICATIONS / 標準仕様

	SLE-40	SLE-P40	SLE-40S	SLE-P40S
Sealing Width: シール幅			6 or 8 mm	
Sealing Speed: 速さ			7 m/min	
Seal Temperature: シール温度			0-300 °C	
Power: 電源	1P AC230V, 50Hz, 850W	1P AC230V, 50Hz, 1kW	1P AC230V, 50Hz, 850W	1P AC230V, 50Hz, 1kW
Type: 種類	Standard Machine 標準モデル	Standard Machine with Ribbon Printer リボンプリンターが付いている標準的なマシン	Stainless Steel Chassis ステンレスボディ	Stainless Steel Chassis with Ribbon Printer リボンプリンターが付いているステンレス鋼のボディ



KITA PACKAGING SDN. BHD.

6537-6538, Jalan Raja Uda, 12300 Butterworth, P.W., Penang, Malaysia.

Tel: (604) 331-3487, 331-2201, 332-3908 Fax: (604) 332-3177

Website: <http://www.kitapackaging.com> Email: info@kitapackaging.com